



Ficha técnica de producto

Ocio Urbano
Huertos Lúdicos

3600 Completo GOH3600C

Características técnicas:

Peso en vacío: 115kg (40kg+30k+45kg)
Capacidad total de sustrato: 1586L
Capacidad total de agua: 732L
Material: Polietileno Urbano (mdPE)
Instalación: Posado y ensamblado
Diseño: Gitma-Área de diseño

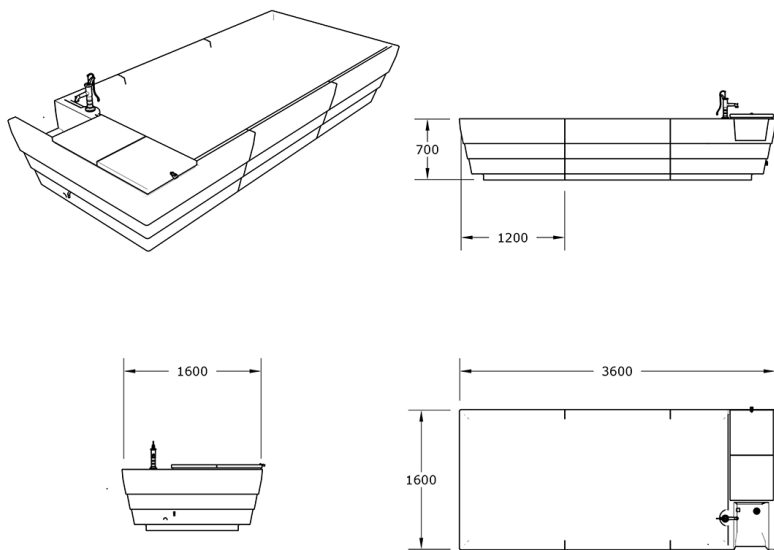

El súper Huerto GITMA. Huerto modular monoblock autónomo de 3,60mx1,20mx0,70m de altura ,elevado a altura accesible, Incluye aljibe de agua, bomba de agua manual, fregadero y caja de aperos con llave.

Descripción:

El Súper Huerto Gitma, es una gran maceta de cultivo elevada a la altura de nuestra cintura. Contiene un gran depósito de agua o aljibe que se llena con agua de lluvia y del riego y una bomba clásica manual para su extracción. Además, un fregadero y una caja de aperos con llave, para mantener nuestras herramientas ordenadas y limpias.

Montaje:

Módulos ligeros, permiten el transporte manual. Instalar en superficies llanas, calzando las irregularidades. Es posible aligerar el peso total del Huerto en función de resistencia del suelo en el que se instale. Simplemente posado.

